



# 公告試題僅供參考

注意：考試開始鈴(鐘)響前，不可以翻閱試題本

109 學年度科技校院四年制與專科學校二年制  
統 一 入 學 測 驗 試 題 本

## 藝術群影視類

專業科目(二)：展演實務(影視製作概論)

### 【注 意 事 項】

- 1.請核對考試科目與報考群(類)別是否相符。
- 2.請檢查答案卡(卷)、座位及准考證三者之號碼是否完全相同，如有不符，請監試人員查明處理。
- 3.本試卷共 50 題，每題 2 分，共 100 分，答對給分，答錯不倒扣。試卷最後一題後面有備註【以下空白】。
- 4.本試卷均為單一選擇題，每題都有 (A)、(B)、(C)、(D) 四個選項，請選一個最適當答案，在答案卡同一題號對應方格內，用 **2B** 鉛筆塗滿方格，但不超出格外。
- 5.有關數值計算的題目，以最接近的答案為準。
- 6.本試卷空白處或背面，可做草稿使用。
- 7.請在試卷首頁准考證號碼之方格內，填上自己的准考證號碼，考完後將「答案卡(卷)」及「試題」一併繳回。

准考證號碼：

考試開始鈴(鐘)響時，請先填寫准考證號碼，再翻閱試題本作答。

1. 圖(一)為可遠端遙控攝影並且可進行重複多次相同鏡頭軌跡拍攝的攝影器材，稱之為：
- (A) Point of View 簡稱 POV
  - (B) Motion Control 簡稱 MoCo
  - (C) Extreme Long Shot 簡稱 ELS
  - (D) Steadicam Track 簡稱 SCT

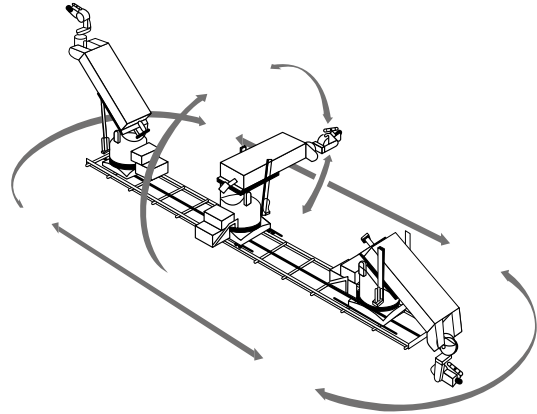

圖(一)

2. 圖(二)的鏡頭運鏡模式，下列何者正確？
- (A) 為 Arc 軌道移動鏡頭
  - (B) 為 Follow 跟拍鏡頭
  - (C) 為 Dolly 軌道移動鏡頭
  - (D) 為 Pan Right 搖攝鏡頭

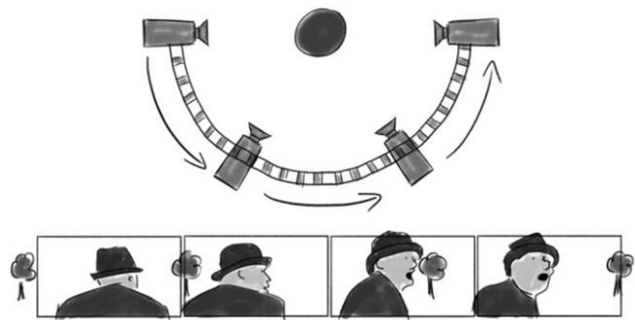

圖(二)

3. 圖(三)是何種轉場模式的操作索引縮圖？
- (A) 淡 (Fade)
  - (B) 劃 (Wipe)
  - (C) 溶 (Dissolve)
  - (D) 切 (Cut)

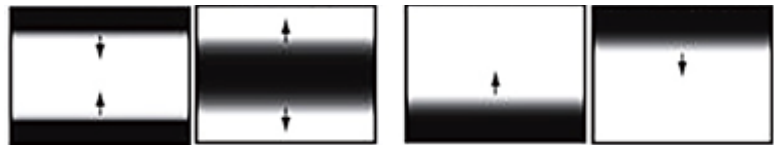

圖(三)

4. 針對圖(四)的影像視覺空間之敘述，下列何者正確？



圖(四)

- (A) 此構圖符合三分法構圖 (Rule of thirds) 原則
  - (B) 此構圖為水準式分割 (Horizontal composition) 的黃金律
  - (C) 此構圖視線 (Looking Room) 與行動 (Action Room) 空間保留適當
  - (D) 此構圖頭頂 (Heading Room) 與鼻前 (Nose Room) 空間沒有適當保留
5. 針對圖(五)的鏡頭尺寸與角度之敘述，下列何者正確？
- (A) 此鏡頭為 Full Shot 的角度
  - (B) 此鏡頭為 Shoulder Shot 的角度
  - (C) 此鏡頭為 Close Up 的角度
  - (D) 此鏡頭為 Knee Shot 的角度



圖(五)

6. 圖(六)內的三角形是攝影師在鏡框構圖中最能捕捉注意力與強化視點的範圍，此範圍稱為：

- (A) 三分法黃金律
- (B) 三角式黃金分割
- (C) 趣味中心
- (D) 三點分割



圖(六)

7. 下列圖示何者最接近 Head On Shot 的運鏡模式？



8. 針對圖(七)影像空間的構圖，下列敘述何者有誤？

- (A) 畫面保留移動空間的視覺感
- (B) 視覺重點在線與線的交接處
- (C) 構圖採水準式黃金律分割
- (D) 稱為井字形構圖法



圖(七)

9. 圖(八)有關「透視控制」的鏡頭，又稱之為何種鏡頭？

- (A) 魚眼鏡頭 (Fisheye Lens)
- (B) 微距鏡頭 (Macro Lens)
- (C) 移動鏡頭 (Dolly Shot)
- (D) 移軸鏡頭 (Tilt-shift Lens)



圖(八)

10. 圖(九)為非線性剪輯軟體中影像軌出現的示意圖，下列敘述何者正確？

- (A) a區為 Cut In、b區為 Cut Out
- (B) a區為 Fade In、b區為 Fade Out
- (C) a區為 Fade Out、b區為 Fade In
- (D) a區為 Fade In、b區為 Cut Out

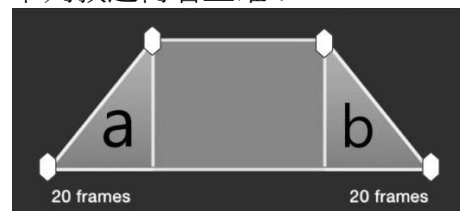

圖(九)

11. 下列哪個詞彙與戲劇或表演方法無關？  
(A) 體系表演法 (B) 四功與五法 (C) 生物機械論 (D) 冥想昇華法
12. 下列哪位演員主要是在臺灣從事電影表演工作？  
(A) 鍾孟宏 (B) 李康生 (C) 李屏賓 (D) 侯孝賢
13. 下列哪一位是近年主要擔任臺灣劇情長片電影製片之工作？  
(A) 陳玉勳 (B) 黃信堯 (C) 葉如芬 (D) 趙德胤
14. 俄國電影導演普多夫金(V. I. Pudovkin)曾經說，電影藝術的基本是什麼？  
(A) 表演 (B) 剪輯 (C) 聲音與節奏 (D) 故事劇本
15. 依圖(十)所示，主要是哪位影視工作人員具體要用到的註記？  
(A) 製片、場記  
(B) 演員、副導  
(C) 導演、製片  
(D) 場記、副導



圖(十)

16. 有關影像構成與影像單位之敘述，下列何者正確？  
(A) take 指的是每個鏡頭就是一個鏡次  
(B) re-shot 是重拍單位，通常是形成段落的概念  
(C) frame 是構成走位與燈光調度的基礎單位  
(D) 許多的 sequence 會形成 scene
17. 圖(十一)是獲得國際影展獎項的臺灣劇情影片，這張海報中的演員是誰？  
(A) 舒淇  
(B) 周韻  
(C) 謝欣穎  
(D) 許芳宜



圖(十一)

18. 下列各個鏡頭的適當稱呼，何者正確？



圖 a



圖 b

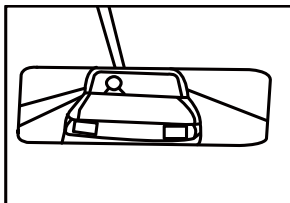

圖 c



圖 d

- (A) 圖 a 為確定鏡頭 (B) 圖 b 為過肩鏡頭 (C) 圖 c 為水平搖攝 (D) 圖 d 為主觀鏡頭
19. 有關表演方法的理念，下列敘述何者正確？  
(A) 史坦尼斯拉夫斯基 (Stanislavski) 提出透過內在情緒與動機引發外在形體的行動  
(B) 羅曼·波蘭斯基 (Roman Polanski) 提出內外動機生理機能與五法的訓練  
(C) 克里斯多夫·奇士勞斯基 (Krzysztof Kieślowski) 提出先由內而外，之後由外而內的排演訓練法  
(D) 史考利莫斯基 (Jerzy Skolimowski) 提出外在動機引發內心的感受與行為表演

20. 若要在觀眾席前排的位置，用標準全片幅攝影機以定鏡方式拍下整個大足球場的畫面，該用下列哪種鏡頭最有機會完成這項工作？  
(A) 35 mm 鏡頭 (B) 24-105 mm 鏡頭 (C) 8-15 mm 鏡頭 (D) 50 mm 鏡頭
21. 攝影機的構造如同人體的眼睛，所以當我們在夜晚的房裡關燈後，在黑暗中瞳孔會漸漸放大，好讓原本無法看見東西的狀況漸漸變得可以看見，這樣的生理現象接近下列何種攝影機的操作方式？  
(A) 光圈值由 f22 調整為 f1.4 (B) 光圈值由 f2 調整為 f16  
(C) 將鏡頭焦段由 35 mm 調整為 85 mm (D) 將鏡頭焦段由 105 mm 調整為 18 mm
22. 電影史上的前一百年曾出現過各種不同的影片片幅規格，下列何者為商業上全球使用量最大的規格？  
(A) 8 mm (B) 16 mm (C) 35 mm (D) 70 mm
23. 下列何者是電影攝影機快門在操作上的主要目的跟功能？  
(A) 控制感光度數、進光量多寡 (B) 控制色彩深淺、進光量多寡  
(C) 控制曝光時間、動作的清晰度 (D) 控制色彩深淺、動作的清晰度
24. 一台專業數位攝影機設定拍攝格數為每秒 24 格時，圖(十二)所示快門開角度，會導致每格畫片的曝光時間為多少？  
(A) 1/24 秒  
(B) 1/48 秒  
(C) 1/96 秒  
(D) 1/192 秒



圖(十二)

25. 圖(十三)劇照中的燈光設計為下列何種光影調性？  
(A) High Key/Blue Tone  
(B) High Key/Hard Tone  
(C) Low Key/Blue Tone  
(D) Low Key/Hard Tone



圖(十三)

26. 圖(十四)劇照中兩位演員頭髮及脖子邊緣上的白色光影線條，是哪種打光所造成的效果？  
(A) Key Light  
(B) Fill Light  
(C) Back Light  
(D) Medium Light



圖(十四)

27. 一部片在製作時採用了一鏡到底的拍攝方式，會使影片在美學上呈現何種表現形式？  
(A) 場面調度 (Mise en Scene) (B) 蒙太奇 (Montage)  
(C) 真實電影 (Cinema Verite) (D) 電影眼 (Kino Eye)

28. 在正規的電影編制中，後期製作階段，協調與整合剪接師、特效師、配音員、混音師與調光師等彼此的工作流程、期程與進度管理，是屬於哪個職務的工作？  
(A) 製片 (B) 導演 (C) 剪接 (D) 場務
29. 場記板中的 SCENE 格子裡，場記應該標示何種資訊？  
(A) 剪接次數 (B) 焦距 (C) 呎數 (D) 場次
30. 在相同的拍攝條件與放映條件下，下列不同片幅的底片，何者影像解析度最好？  
(A) 70 mm (B) 35 mm (C) 16 mm (D) 8 mm
31. 在分鏡表畫面說明中註明 C.U.，是指下列何者？  
(A) 遠景 (B) 溶接 (C) 特寫 (D) 推軌
32. 有關電視節目工作人員之敘述，下列何者不正確？  
(A) 以工作內容與器材的操作來區分，可分為不掌管器材的製作執行人員、設計人員，與掌理器材的工程人員和助理執行製作人員  
(B) 攝影師需要熟悉所使用的設備之特性，確保攝影機的功能正常，並且對於影像的表達上也需要具備相當程度的美學素養  
(C) 執行製作需要協助完成各項製作上相關的繁瑣工作，以便讓製作人得以專心於節目的整體  
(D) 視訊工程師要確保錄製設備的功能正常與訊號的穩定無誤，故又稱為司鈕
33. 有關正常流程電視節目製作之敘述，下列何者不正確？  
(A) 以戲劇節目為例，前製作業中最重要的是企畫書的製作，而企畫書中最重要的是鏡頭設計  
(B) 電視節目的製作可分為棚內製作與棚外製作兩大類  
(C) 單機作業在拍攝戲劇節目時，經常藉由監視器和工作人員與演員進行各項的指導、修正與溝通  
(D) 多機作業時藉由導播機的影像切換，能夠不打斷演員的表演，維持動作與情緒的一貫，也省去剪接所需的時間
34. 與拍攝主體的距離保持恆定、鏡頭焦點與照明不變的前提下，選用下列哪一個光圈，可獲得背景較為模糊的景象？  
(A) f/2 (B) f/5.6 (C) f/8 (D) f/11
35. 在正規電影製作流程中，下列有關製片組工作的敘述，何者不正確？  
(A) 電影在開發期的主要工作，包含了製作成本未來是否可以回收進行估算  
(B) 為了建立信心，製片組在開發期必須完成劇組人員的工作合約簽定  
(C) 拍攝前確認由導演組所製作的通告單是否無誤後再行發出  
(D) 在電影的領域，完整的製片工作也包含了電影的映演與宣傳面向的規劃
36. 有關電影拍攝現場之敘述，下列何者不正確？  
(A) 攝影大助負責測光與更換底片、記憶卡或硬碟  
(B) 場記需詳加記錄好鏡頭所屬的場次、鏡號與拍次之 OK、保留或 NG 的原因  
(C) 燈光組也需負責現場燈光的用電與纜線的配置是否安全無虞  
(D) 拍攝前的準備工作是否完成之確認，是副導演的職責

37. 有關影片聲音之敘述，下列何者不正確？  
(A) 聲音的高度與低度，亦即聲音振動的頻率  
(B) 聲音的基本元素有三，分別是音量、音調和音色  
(C) 音量，是讓我們可以辨識熟悉的聲音與否之關鍵  
(D) 麥克風的原理，是起源於動物耳膜可以透過震動膜來蒐集空氣中音波的震動
38. 有關雙錄系統拍攝的素材，主要是參考下列哪些表格來進行剪接素材的整理？  
(A) 場記表、聲記表  
(B) 通告表、聲記表  
(C) 場記表、劇本分解表  
(D) 通告表、順場表
39. 有關電影映演之敘述，下列何者不正確？  
(A) 以數位拷貝(DCP)方式放映的電影依然可能產生滑片的失誤  
(B) 往往依據各地的民眾和生活習慣劃分有不同的檔期，在國內俗稱的「春節檔期」便是個例子  
(C) 目前以手機所製作的影片，受惠於技術的進步已可用數位拷貝(DCP)方式在電影院放映  
(D) 全球商業映演的電影院目前大多數以數位拷貝(DCP)的方式放映為主
40. 下列何者不屬於廣播電視台影視製作曾經使用過的拍攝規格？  
(A) DVCAM (B) HDV (C) DVCPRO (D) POVPRO
41. 圖(十五)這部影片充分展現服裝美術與場景造型的魅力，這是哪一部電影？



圖(十五)

- (A) 《終極雷霆彈》(Rolling Thunder) (B) 《千驚萬險》(Sorcerer)  
(C) 《第五元素》(The Fifth Element) (D) 《現代啟示錄》(Apocalypse Now)
42. 在劇情上的設計給人出乎意料之外，給予劇情急轉直下的處理方式，這種顛覆邏輯思考的結局處理方式稱之為何？  
(A) 開放式結局 (B) 反高潮 (C) 伏筆 (D) 衝突
43. 有關劇本寫作的格式與需要標示的事項，下列何者不需要列出？  
(A) 拍攝空間 (B) 時間關係 (C) 演出角色 (D) 拍攝經費
44. 有關劇本改編創作的詮釋，羅蘭巴特(Roland Barthes)曾說：「文本既出，作者已死」，這句話的意思是指：  
(A) 改編於小說的電影劇本，版權在電影發行後就不歸作者所有，讓原著失去工作權  
(B) 每位閱讀者欣賞劇本時加入各自的觀點，對劇本的理解產生不同於作者原意的多元解讀  
(C) 劇本改編後若是不賣座，編劇的創作生涯將如同死路一條  
(D) 現今網路影片創作者隨意盜取正版電影作品，並透過重新剪輯與配音，讓原著精神蕩然無存

45. 有關圖(十六)的敘述，下列何者正確？

- (A) 劇情的分鏡曲線圖
- (B) 劇情的走勢曲線圖
- (C) 劇情的拍攝曲線圖
- (D) 劇情的分場曲線圖

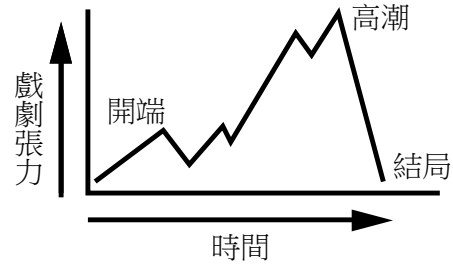

圖(十六)

46. 對於正規專業分工製作之電影劇情片導演「必須」具備的能力，不包含下列何者？

- (A) 要有說故事的能力
- (B) 場面調度的能力
- (C) 對劇本解釋的能力
- (D) 親手繪製分鏡與剪接的能力

47. 男生：可以約妳一起去看電影嗎？

女生：不好意思，我今天晚上要趕作業。(誰想和你出去呀)

上面劇本敘述的情節裡，女生在心裡發出(誰想和你出去呀)的聲音，請問這種聲音稱之為：

- (A) 背景音 background sound
- (B) 對話 dialogue
- (C) 畫外音 off-screen sound effect
- (D) 旁白 voice-over

48. 現在的網路影片創作者常使用單機自拍並錄製講話的聲音，在剪接的時候將講話不順暢的地方剪掉再接上，會造成畫面中人物主體瞬間移動或轉換的現象，這是下列哪一種剪接效果？

- (A) 平行剪接
- (B) 交叉剪接
- (C) 跳接
- (D) 連戲剪接

49. 燈光助理的工作不包含下列何者？

- (A) 架設燈光濾紙
- (B) 具備基本電學
- (C) 檢查底片感光度
- (D) 控制色溫變化

50. 在正規的電影拍攝編制下，攝影師的「主要」工作範圍不包含下列何者？

- (A) 鏡頭尺寸的運用與角度的選擇
- (B) 鏡頭的構圖與影像空間的處理
- (C) 動手調整燈光與指揮演員的表演
- (D) 鏡頭的接續與攝影機的運動

【以下空白】